



**PASSAGES à NIVEAU**

**BAHNÜBERGÄNGE**



### **Exécution légère / Leichte Ausführung**

Passages à niveau exécution « légère », en chêne imprégné en autoclave, avec madriers transversaux inférieurs à poser sur les talons des rails. Faciles à mettre en place. Pour la circulation des personnes et de véhicules légers.

Option : Revêtement antidérapant à base de résine et de sable de quartz ou **NOUVEAU :**

Revêtement par tapis antidérapant : pose rapide par collage ou clouage sur tous supports neufs ou anciens.



Bahnübergänge « Leichte » Ausführung, aus druckimprägniertem Eichenholz, mit unteren Querbalken auf den Schienenfüßen gelegt. Leichte Handhabung. Für den Verkehr von Personen und leichten Fahrzeugen geeignet.

Wahlweise : Gleitschutzanstrich mit Harz und Quarzsand oder **NEU:** Belag mit Gleitschutzmatte : schnell und einfach auf sämtlichen alten oder neuen Unterkonstruktionen geklebt oder genagelt.



## **Version lourde / Schwere Ausführung**



### **PASSAGES A NIVEAU :**

Passages à niveaux version « lourde », en chêne imprégné en autoclave (aux sels ou à la créosote). Eléments massifs pré-assemblés en atelier. Convient pour la circulation de tous types de véhicules.

### **BAHNÜBERGÄNGE :**

Bahnübergänge „schwere“ Ausführung aus Eichenholz, druckimprägniert (mit Salz und Teeröl). Massive Elemente, bei uns im Werk vormontiert. Für den Schwerverkehr geeignet

Wahlweise : Gleitschutzanstrich mit Harz und Quarzsand oder

**NEU** : Belag mit Gleitschutzmatte : schnell und einfach auf sämtlichen alten oder neuen Unterkonstruktionen geklebt oder genagelt.





## Avantages / Vorteile

- Plus résistant grâce aux entailles ponctuelles pour les attaches de rails que tous les 60 cm
- Pas de bruit de madriers mal fixés : les éléments sont serrés ensemble horizontalement à l'aide de tiges filetées et forme une dalle.
- Fixation simple et sûre par tirefonds sur les traverses bois, ou à l'aide d'étriers sur les traverses acier ou béton.
- Solutions antidérapantes éprouvées par résine et sable de quartz ou tapis antidérapant.

- Robuster dank Aussparungen für die Schienenbefestigungen nur alle 60 cm
- Kein Lärm durch „Wackeln“ : die Elemente sind mit horizontalen Gewindestangen vorgespannt und bilden eine Platte.
- Einfache und sicher Befestigung mit Schrauben auf Holzschwellen, oder mit Bugeln auf Stahl- und Betonschwellen.
- Bewährte rutschsichere Lösungen mit Harz und Quarzsand oder mit Gleitschutzmatte.

## Descriptif technique :

Les pièces du passage à niveau sont réalisées en chêne, et, généralement assemblées par collage et boulonnage suivant l'utilisation de ces dernières. ( version lourdes ou légères )

Etant spécialiste de l'imprégnation, nous sommes en mesure de traiter les bois de deux manières différentes soit :

- ⇒ à la créosote
- ⇒ aux sels vert ou brun

## Technischer Beschrieb :

Die Einzelteile vom Bahnübergang sind in Eichenholz ausgeführt, und meistens verleimt und verschraubt montiert je nach Bedarf (leichte und schwere Ausführung). Als Imprägnier-Spezialist sind wir in der Lage das Holz auf zwei verschiedene Arten zu behandeln :

- ⇒ mit Teeröl
- ⇒ mit Salz grün oder braun



**Détail d'un passage à niveau pré assemblé**(entailles ponctuelles pour les attaches de rail, fixation par étrier sur travers-

**Detail eines vormontierten Bahnüberganges** (Punktuelle Einschnitte für die Schienenbefestigungen, Befestigung mit Bügel auf der Schwelle)

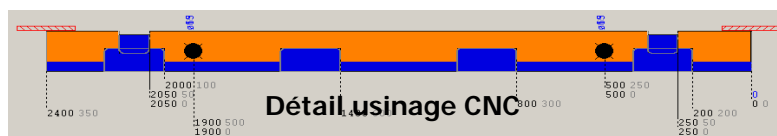

## PASSAGES A NIVEAU : sur traverses acier

Version " lourde " en chêne, ensemble préassemblé en atelier ou maintenu par des étriers métalliques, imprégné en autoclave aux sels C.C.O. ou à la créosote.

**Bahnübergänge** : auf Stahlschwellen "Schwere Ausführung" in Eichenholz, in der Werkstatt vormontiert oder mit Metallbügeln zusammen gehalten, Druck-oder Teeröl imprägniert

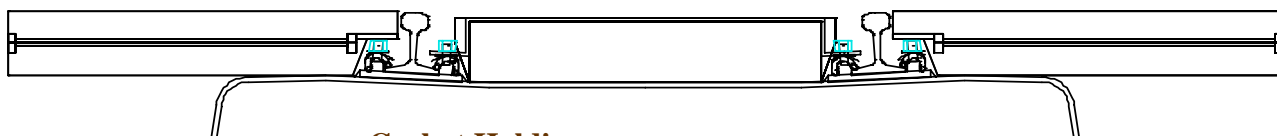



## **Systeme antidérapant / Gleitschutz-System**

# Nouveau

**Nous proposons 2 alternatives :**

### **Revêtement de surface au quartz :**

recouvrement réalisé par un mélange bi-composant avec adjonction de sable de quartz à saturation. Couleurs aux choix : préconisé Ral 7005. Ce revêtement est réalisé uniquement sur des pièces imprégnées aux sels CCO et en atelier.

### **Revêtement par tapis antidérapant :**

Tapis à base de PVC dans lequel sont incrustés des gravillons (diverses granulométries) très durs enrobés de résine époxy. Env. 10 kg/m<sup>2</sup>.

- ⇒ Revêtement antidérapant très efficace.
- ⇒ Pose rapide et simple sur supports neufs ou anciens.
- ⇒ Immédiatement circulable.
- ⇒ Plusieurs granulométries.
- ⇒ 5 couleurs aux choix.
- ⇒ Livrable en rouleaux, dimensions sur mesures.
- ⇒ Applicable sur le bois ou le béton : idéal pour la restauration.



# Neu

**Wir bieten 2 Alternativen an :**

### **Beschichtung mit Quarzsand**

Harzmischung (2 Komponenten) mit Zugabe von Quarzsand bis zur Sättigung. Farbe nach Wahl (Vorschlag RAL 7005). Diese Beschichtung wird nur auf CCO-imprägnierten Holzplatten im Werk ausgeführt.

### **Beschichtung mit Gleitschutzmatte :**

Gleitschutz aus PVC, mit sehr harten Kieselsteinen (verschiedene Körnung) eingelegt und mit Epoxidharz eingehüllt.

- ⇒ Sehr gut greifender Belag
- ⇒ Schnell und einfaches Auftragen auf neue oder alte Auflage
- ⇒ Sofort befahrbar
- ⇒ Verschiedene Körnungen
- ⇒ 5 Farben nach Wahl
- ⇒ In Rollen lieferbar, Dimension auf Mass.
- ⇒ Anwendung auf Holz oder Beton : ideal für die Restaurierung
- ⇒ Hitze- und Kohlenwasserstoffbeständig.

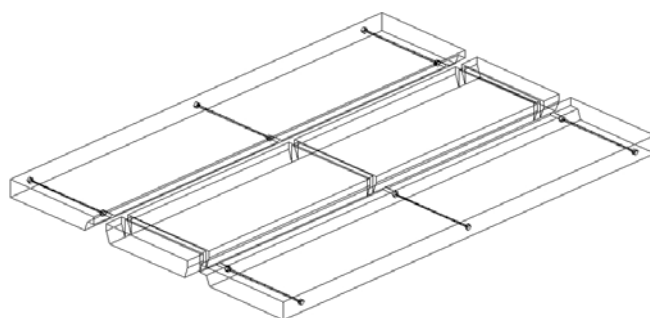

Schéma 3D d'un passage à niveau version lourde.